



PRINCIPALITY OF
ZEON

MS-06S CHAR'S ZAKU II

ZAKU HEAD CASE

Instruction Manual

Principality of
ZEON X OWNDAYS

MOBILE SUIT GUNDAM
機動戦士ガンダム

注意：開閉パーツ部分は重量があり、指や皮膚などの挟み込みによる怪我などの恐れがございます。取り扱い時には十分に注意頂けますようお願い致します。

Note: The opening/closing parts are heavy and there is a risk of injury due to pinching of fingers or skin. Please take care when handling the product.

注意：因相關零件重量較重，開閉時有夾傷的風險，操作時請小心。 注意：操作時請小心，因部件較重，開關時有夾傷手指或皮膚的危險。

①

頭頂部のカバーを開けます。
Open the first cover on the top.
打開頭盔頂蓋。
打开顶盖。

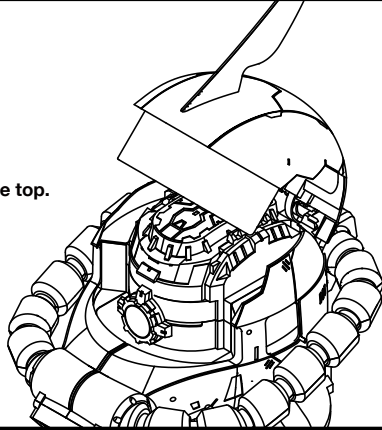

②

カバーは完全に開けきってください。
Open the cover completely all the way to the back.
將頭盔頂蓋完全打開。
将顶盖完全打开。

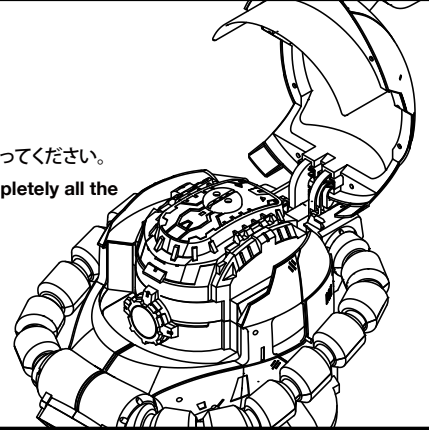

③

内側のフタを開けます。
Open the inner cover.
打開內蓋。
打开内盖。

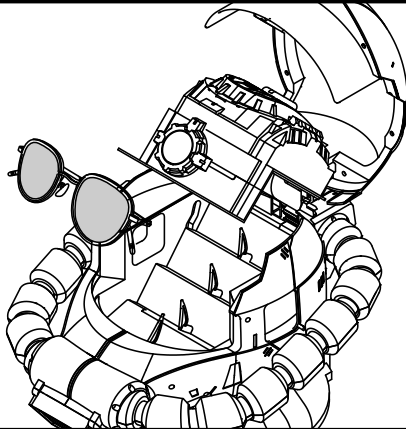

④

メガネをトレーにのせます。
Place the spectacles on the tray.
將眼鏡放到支架上。
将眼镜放到支架上。

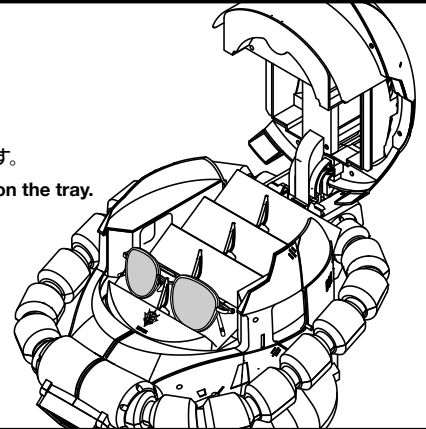

操作方法

How to operation

操作方法

操作方法

モノアイ可動
Mono-eye gimmick action
單眼部分可動
单眼部分可移动

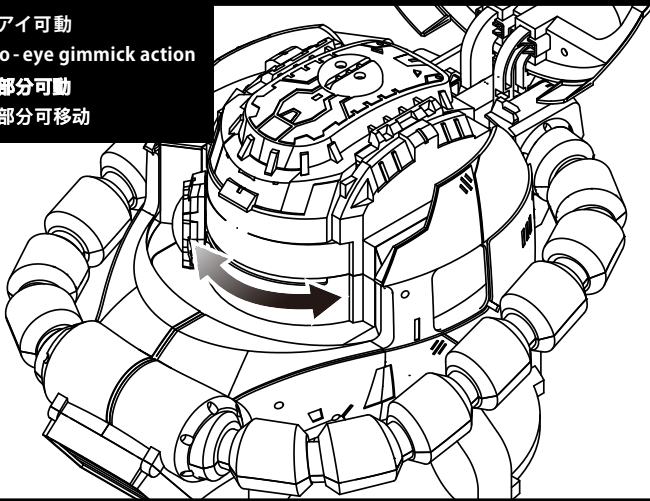

起動音と発光
Start-up sound and light
啟動音效和光效
启动音效和光效

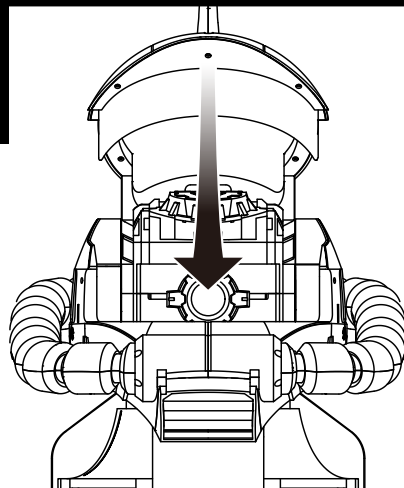

閉じた際、連動して起動音とモノアイが発光。
When closed, it emits a sound and the mono-eye glows with interlocking operation.
關閉時會發出音效，同時單眼部分會閃爍。
关闭时会发出音效，同时单眼部分会闪烁。

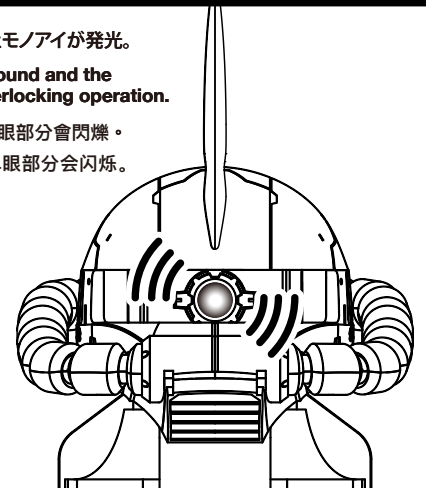

対象年齢 15 才以上

Intended for users aged 15 years and above

對象年齡 15 歲以上

対象年齢 15 岁以上

セット内容 Contents 商品内容物 商品内容物	① 取扱説明書(本書) : 1 枚	② ザクヘッドケース : 1 個	③ アンテナブレード : 1 個	④ テスト用単三形乾電池 : 3 本	※メガネは別売りです。
	① 1×Instruction Manual	② 1×ZAKU HEAD CASE	③ 1×Antenna Blade	④ 3×AA Batteries	*Spectacle frames sold separately
	① 本使用説明書 : 1 份	② 薩克眼鏡收納頭盔 : 1 座	③ 天線葉片 : 1 片	④ 測試用 3 號 AA 鹼性電池 : 3 顆	※眼鏡為另售。
	① 本使用说明书 : 1 份	② 扎古头套 : 1 个	③ 天线片 : 1 个	④ 测试用 5 号干电池 : 3 颗	※眼镜另售。

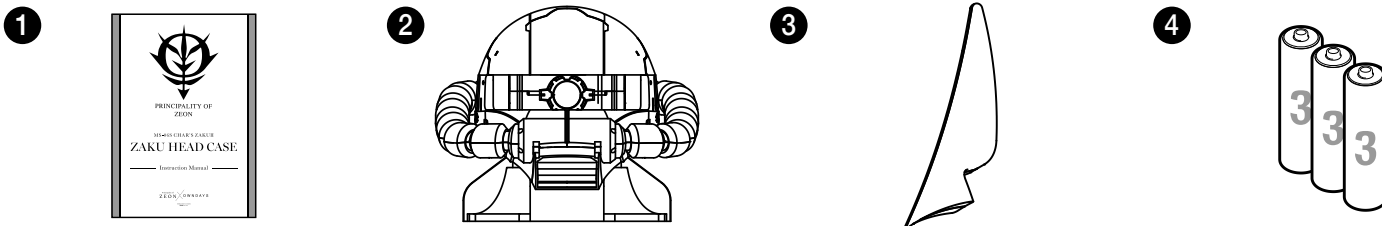

電池のセット方法 Battery Installation 電池安裝方法 電池安裝方法

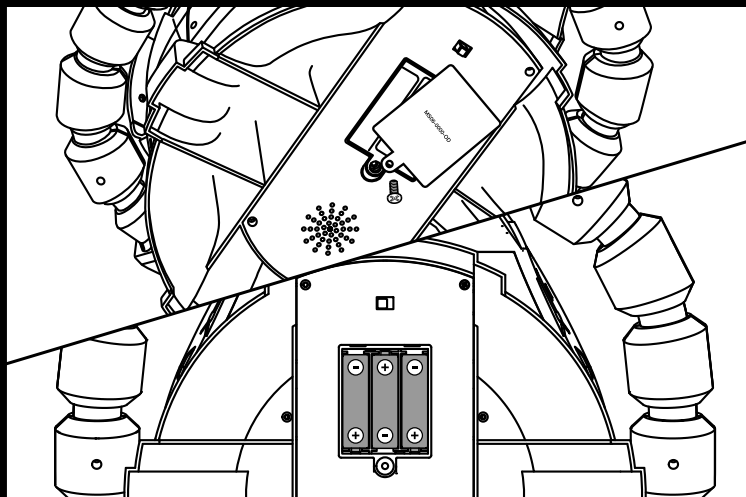

電池ケースを開ける際には必ず電源スイッチを OFF の状態で行ってください。
Power switch should be set to OFF before opening the battery cover.
取下電池蓋時，請務必確實關閉電源。
在取下電池蓋時，請務必將電池開關之於 OFF 位置。

単 3 形乾電池を⊕⊖の向きに注意してセットし、電池カバーを戻し、ネジをしめてください。
Insert three AA batteries in the corresponding ⊕⊖ direction. Return the battery cover and tighten the screw.
將 3 號電池依照標示的 ⊕⊖ 方向安裝，裝回電池蓋之後鎖緊螺絲。
將 5 號電池依照標示的 ⊕⊖ 方向安裝，裝回電池蓋并鎖緊螺絲。

電源スイッチ Power Switch 電源開關 電源開關

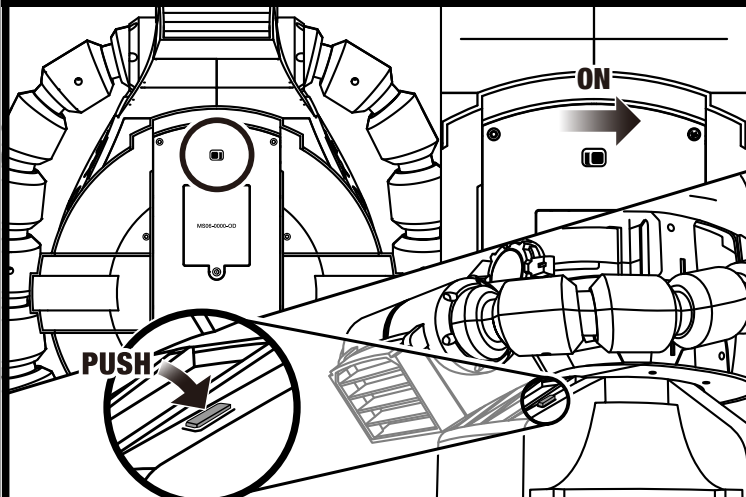

底面にある、メインスイッチを ON にします。
Turn ON the main switch at the base of the head case.
打開位於底部的主開關。
打開底部的主開關。

台座のスイッチを押すと起動音が鳴り、モノアイが発光します。
Press the switch at the pedestal part to activate the start-up sound and illuminate the mono-eye.
按下底座部分的開關會發出啟動音效，單眼部分會發光。
按下底座部分的開關會發出啟動音效，單眼部分會發光。

アンテナブレード設置方法 Antenna Blade attachment 天線葉片安裝方法 天线片安裝方法

磁力で該当箇所にワンタッチで取り付け。
One-touch installation at the relevant point by magnetic force.
該區帶有磁力，一貼即可將天線葉片安裝完成。
通过磁力可一键式安裝。

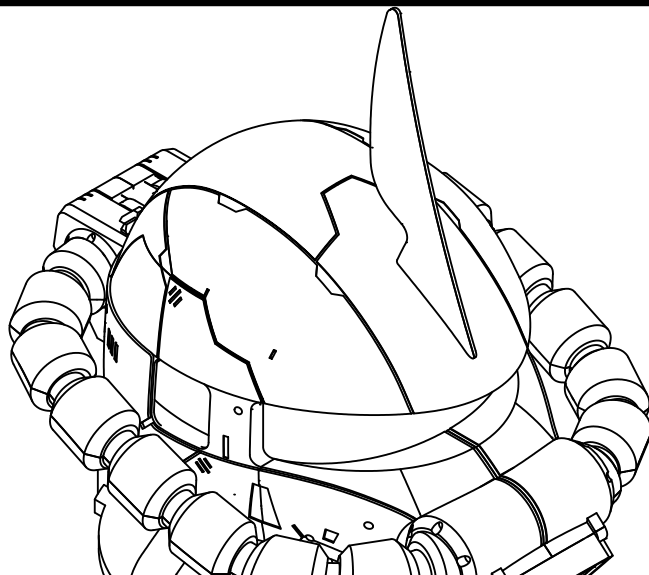
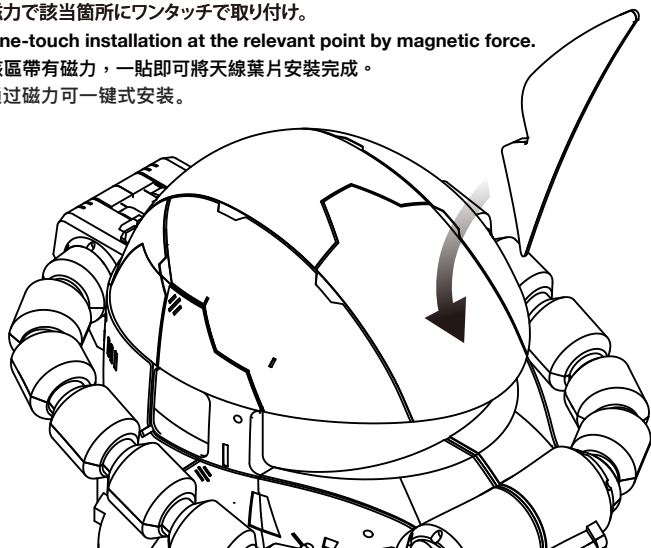

使用上の注意

思わぬ事故や破損・故障のもとになりますので下記に注意してください。

●本製品を使用する前に、取扱説明書を必ずお読みください。●本製品を樹脂製のソファやシート、タイルなどの上に置かないでください。長時間接触していると色が移る場合があります。●取付部分を無理な方向に強く引っ張ったり、曲げたりしないでください。●本製品は精密に作られています。無理な力を加えたり、落としたりすると破損する恐れがあります。●本製品を不安定な場所に置いたり、熱源の近く、直射日光のあたる高温な場所に保管しないでください。変色や変形する恐れがあります。●本製品は非防水のため、絶対にぬらさないでください。万一水などにぬれた場合は、吸水性のよい布で水分をとり除いてください。●サイズの合わないものを収納、装着しないでください。破損の原因となります。●パーツが破損・変形した場合は使用しないでください。●誤飲などの思わぬ事故を防止するため、電池ケースのフタをネジ止めしてあります。電池挿入や交換の際はドライバーをご使用ください。●本製品は電池が消耗すると正常に作動しなくなります。その場合は新しい電池と交換してください。●電池はメーカーにより、使用推奨期限が定められています。使用推奨期限が過ぎた電池を使用した場合には本来の性能が発揮できない場合や、電池寿命が極端に短くなる場合があります。●パッケージは製品保護のためのものです。ダメージによるお取り替えはいたしかねます。

△ 注意 (ちゅうい)

お買い上げのお客さまへ 必ずお読みください。

●取扱説明書を必ずお読みの上、ご使用ください。また取扱説明書は大切に保管してください。●本製品の対象年齢は15才以上です。対象年齢未満のお子様には絶対に与えないでください。●小さな部品がありますので、小さなお子様は誤って飲み込まないように注意してください。窒息などの危険があります。●尖った部分や鋭い部分がありますので、取扱や保管場所に注意してください。思わぬケガをするおそれがあります。●目的以外の使用は避けてください。●本製品をディスプレイする際には倒れたり落下したり踏んだりしない安全な場所に飾ってください。

《電池を誤使用すると発熱・破裂・液漏れの恐れがあります。下記に注意してください。》

●二次電池 (充電式電池) は、絶対に使用しないでください。●古い電池と新しい電池、いろいろな種類の電池を混ぜて使わないでください。●+ (プラス) / - (マイナス) を正しくセットしてください。●ショートさせたり、充電、分解、加熱、火の中に入れてたりしないでください。●万一、電池から漏れた液が目に入った場合はすぐに大量の水で洗い、医師に相談してください。ひふや服に付いたときは水で洗ってください。●廃棄するときは、自治体の廃棄物処理の指示に従ってください。●本製品を絶対に分解しないでください。

SAFETY INSTRUCTIONS

Follow these safety instructions to reduce the risk of damage or accident.

●Read the Instruction Manual before use. ●Do not place product on resin sofas, seats or tiles over an extended period of time as colour transfer may occur. ●Do not pull or bend any attachment with force. ●Handle with care. Product may be damaged if dropped or crushed. ●Store in a secured environment, away from heat and direct sunlight which may cause discolouration and deformation. ●This is not a waterproof product. Keep away from all sources of liquid. Dry with a water absorbent fabric when in contact with water or moisture. ●Do not place large items in the storage compartments. Doing so may damage the product. ●Do not use if any part of the product is damaged or deformed. ●The battery cover is secured with a screw to prevent choking hazards. Use a screwdriver during battery installation and replacement. ●This product requires 3 AA batteries to operate. Replace new batteries when necessary. ●Battery performance varies if used beyond the Best If Used By Date. ●Product packaging is solely for the protection of product during transit. There will be no exchange for damaged packaging.

△ CAUTIONS

Thank you for your purchase. Please read the following information before use.

●Read the Instruction Manual before use and keep it in a safe place for future reference. ●This product is intended for users aged 15 years and above. Please keep out of reach of those below the intended age. ●This product contains small parts and should be kept out of reach of children. The parts may cause choking hazards. ●This product contains sharp edges that may cause injuries. Exercise caution when handling and storage. ●Do not use product outside its intended purpose. ●Keep product securely to prevent damage.

<Using batteries incorrectly may lead to overheating, explosion and leakage. Always exercise caution when handling batteries.>

●Do not use rechargeable batteries. ●Do not mix old and new batteries or use batteries of different types. ●Ensure batteries are inserted in the correct ⊕⊖ polarity. ●Do not short circuit, recharge, disassemble or expose batteries to heat or fire. ●If liquid from a battery leakage gets into the eyes, wash with copious amounts of water and seek medical attention. Wash thoroughly with water if your skin or clothes come into contact with the fluid. ●When disposing, follow the waste disposal regulations in your area. ●Do not disassemble.

使用上の注意事項

請務必遵守以下注意事項，避免造成毀損故障引發意外事故。

●使用本商品前請詳閱使用說明書。●請勿將本商品放置於樹脂製沙發椅套及磁磚上。長時間放置可能導致染色等情況發生。●請勿強硬拉扯或彎曲安裝零件。●本商品為精密機器，請勿施以衝擊力或使其掉落以避免造成損壞。●請勿將本商品放在不穩的地方、高溫或曝曬於太陽之下以避免造成變色或變形。●本商品無防水功能，請勿置於潮濕場所或近水處使用。若不慎弄濕請使用乾燥、吸水性佳的布擦拭。●請勿強行收納組裝尺寸不合的物品以避免造成商品損壞。●若零件已變形、破損，請勿繼續使用。●為了防止誤食的情況發生，電池蓋使用螺絲固定，如須更換電池請使用螺絲起子。●電池電量不足時將無法正常啟動本商品，請更換電池。●請注意電池上所標記之有效期限。若使用超過期限的電池，可能造成電池壽命急速縮短或無法正常運作。●外盒用於保護商品完整，若因運送過程中產生的不嚴重之髒污或凹陷恕不提供商品退換貨服務。

△ 注意

非常感謝您的購買，使用前請務必詳閱以下注意事項。

●使用本商品前請務必詳閱並小心保管使用說明書。●本商品適用年齡為15歲以上，15歲以下兒童不宜使用。●螺絲、電池蓋等細小零件易造成誤食之危險，請多加注意避免兒童誤食造成窒息危險。●本商品有尖銳部分，請小心使用保管避免受傷。●請勿將本商品用於其他用途。●擺設展示本商品時請設置於安全的地方。

《電池的錯誤使用可能導致漏液、發熱、破裂等危險，請注意以下事項。》

●請勿使用充電電池。●請勿混合使用新舊電池。●請正確安裝電池 ⊕⊖ 極。●請勿將電池分解、短路、加熱或焚燒。●萬一發生電池液接觸眼睛的情況，請用大量清水沖洗並儘速就醫。誤觸皮膚與衣服時請用清水清洗。●丟棄本商品時請依照環保署廢棄物處理方式及各地區政府相關規定辦理。●請勿拆解本商品。

使用上の注意事項

請遵守以下注意事項，避免造成破損故障所引起的意外事故。

●使用本商品前請詳閱本說明書。●請勿將本商品放置於樹脂制沙發椅套及瓷磚上。長時間放置可能導致染色等情況發生。●請勿強硬拉扯或彎曲安裝零件。●本商品為精密機器，請勿施重力使其掉落以避免損傷。●請勿將本商品放在不穩的地方、高溫或曝曬於太陽下以避免變色或變形。●本商品無防水功能，請勿置於潮濕場所或近水處使用。若不慎弄濕請使用乾燥、吸水性良好的布擦拭。●請勿強行收納組裝尺寸不合的物品以避免造成商品損壞。●若零件已變形、破損，請勿繼續使用。●為了防止誤食的情況發生，電池蓋使用螺絲固定，更換電池時請使用螺絲起子。●電池電量不足時將無法正常啟動本品，請更換電池。●請注意電池上所標記的有效期限。若使用過期電池，有可能造成本品無法正常運作以及電池壽命急速縮短。●外包装限於保護商品完整。外包装的髒污以及凹陷恕不提供商品退換服務。

△ 注意

感謝惠顧，請詳閱注意事項。

●使用本商品前請務必詳閱並小心保管使用說明書。●本商品適用年齡為15歲以上，15歲以下兒童不宜食用。●螺絲、電池蓋等細小零件容易造成誤食危險，請多加注意避免兒童誤食造成窒息危險。●本商品有尖銳部分，請小心使用保管避免受傷。●請勿將本品用於其他用途。●擺設展示本品時請於安全地方設置。

《電池的錯誤使用可能導致漏液，發熱，破裂等危險，請注意以下事項。》

●請勿使用充電電池。●請勿混合使用新舊電池。●請正確安裝電池 ⊕⊖ 極。●請勿將電池分解，短路，加熱或焚燒。●萬一發生電池液接觸眼睛的情況，請用大量清水及時沖洗並就醫。沾到皮膚或衣物時請用清水清洗。●丟棄本商品時請依照管轄區的廢物處理規定進行處理。●請勿拆解本品。

© 創通・サンライズ

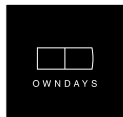

株式会社オンデーズ
0120-900-298 (受付時間 10:00-22:00)
※携帯電話・PHSからもご利用いただけます。
※年末年始(12月29日～1月3日)は営業していません。
〒140-0002
東京都品川区東品川2-2-8 スフィアタワー天王洲27F
www.owndays.com

*イラストは実際の商品とは多少異なる場合があります。
*Images for illustration purposes only. Actual product may vary.
※圖片僅供參考，請以實物為準。
※图片仅供参考，以实物为准。

材質: ABS 生産国: 中国
Material: ABS Made in China
材質: ABS 原産地: 中国
材質: ABS 原産地: 中国

対象年齢 15 才以上 Intended for users aged 15 years and above
対象年齢 15 歳以上 対象年齢 15 岁以上